

➤ OVERVIEW 概述

CGP的SLX拉伸頭結合了工程熱塑性塑料和中空玻璃球，因為加入了中空玻璃球使材料擁有較低的密度，較高的強度與較低的熱膨脹係數。

CGP的SLX表面滑順易於拉伸成型可以直接攻牙，表面拋光容易，在熱成型時可以避免拉痕，所以特別適合拉伸深杯及PP，PET...等片材。



➤ TECHNICAL PROPERTIES 技術資料

Color顏色:	Pink粉紅色
Density (ρ) 密度	780-820 kg/m ³
Thermal Conductivity (k)導熱係數	0.16 W/m ² °K
Specific Heat (Cp) per mass比熱	1.80 kJ/(kg·°C)
Coef. Therm. Expansion (CTE)熱膨脹係數	55 x 10 ⁻⁶ m/m/°C
Compressive Strength抗壓強度	70 Mpa
Service Temperature 耐溫	180 °C

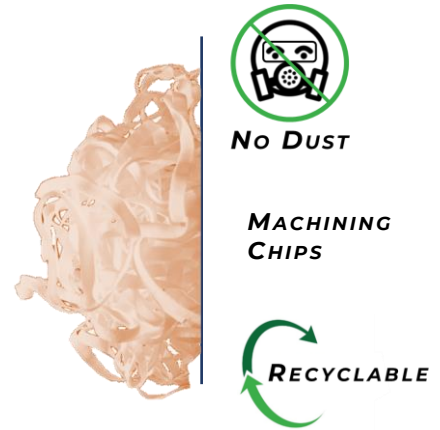

➤ BENEFITS 優勢



High Toughness and Durability高強度與耐用性
高強度與耐用性導致減少停機時間，降低生產成本並且維持產品高品質



Superb Machinability卓越的加工性
由於加工時的完整切消邊條，無須集塵設備且速度快



Excellent Temperature Resistance出色的耐溫性
SLX 擁有高達180°C 的耐溫且在生產時導熱快以致可快速生產產品

➤ APPLICATIONS 應用

針對PP，PET，PLA的熱成形應用，減少拉痕提高透明度，並且比其他競爭對手擁有更高的生產率

➤ STANDARD SIZES 基本規格

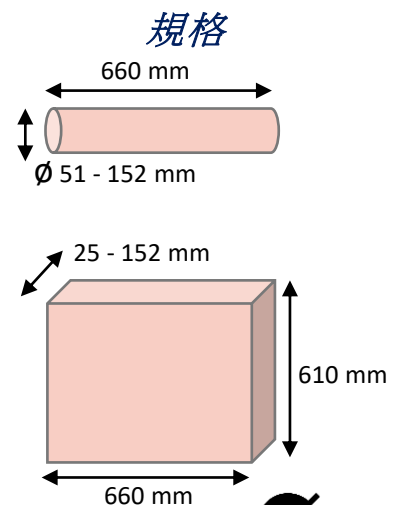

SLX規格尺寸列表

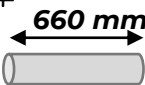
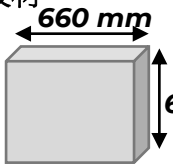
	inch	Standard Stock Sizes (diameter or thickness) 標準尺寸										Made to order 接單訂製					
		1	1.5	2	2.5	3	3.5	4	4.5	5	5.5	6	7	8	9	10	12
Rods 圓棒	mm	25	38	51	64	76	89	102	114	127	140	152	178	203	229	254	305
				•	•	•	•	•	•	•	•	•	•	•	•	•	•
		•	•	•	•	•	•	•	•	•	•	•	•	•	•	•	•

公差:厚度或直徑[-0mm;+6mm] 長度&寬度[-5mm;+15mm]

OptiForm® 產品保證符合本表中註明的規格

顏色:表面顏色可能因圓棒/板材的厚度而變化，顏色的改變並不會影響材料的性能表現，顏色是用於方便辨識材料型號

內部氣孔:氣孔如同微小之氣泡，其自然存在於合成發泡材料加工中，CGP Europe嚴格品質控管檢查後才出貨，雖然不可能完全消除這些氣孔，但CGP Europe保證每個板材和圓棒沒有大於3mm的內部氣孔，並且在30cm內1mm到3mm之間的氣孔不超過2個

● 聯系人

黃麟凱 (Leo Huang)

TEL:+886 4 23109790

手機: +886-983-259199

Email:leohuang.euroforming@gmail.com

微信: konbanwa31317

QQ : 3329491716

董事長: 黃清期 (Peter Huang)

台灣手機:+886-910-656514

大陸手機: +86-136-71739673

Email: peterhuang.euroforming@gmail.com

亞州區總代理-歐風技術有限公司